

# POLY GIM

SIMPLICITY · PRECISION · SPEED · DURABILITY · STABILITY



**DIAMOND**

**20** 系列 型號：20 / 20B / 20CS / 20CSB

**32** 系列 型號：32 / 32B / 32CS / 32CSB

**走心式 CNC 自動車床 "金鑽" 系列**

# 走心 · 走刀二用機

## 走心式 CNC 自動車床“金鑽”系列

### ● 機械特點：

- 高生產力、低成本：可選性、多樣化的刀具組合提供高速及高精度的加工，為您省下不必要的開支。
- 背軸：20CSB 提供高度及多樣的前後混合加工；精簡型的20B讓您可以最經濟的方法享有這吸引人的功能，讓您同時省時又省錢。
- 分度功能：主軸標準配有5度分度，也可追加CF軸做千分之1度定位。
- 餘料短：正常走心式殘料約170mm，選擇用粗料套筒即可走心機當走刀機來用，殘料長度比標準走心式配同期迴轉套筒節省90mm長度，有效達到精簡材料成本。
- 粗料加工：選擇粗料套筒，非研磨棒材也能在走心機加工，材料公差容忍0.1mm。

### ● 加工實例：



6支外徑車刀



6支側面鑽銑刀具：側銑、鑽、攻牙加工

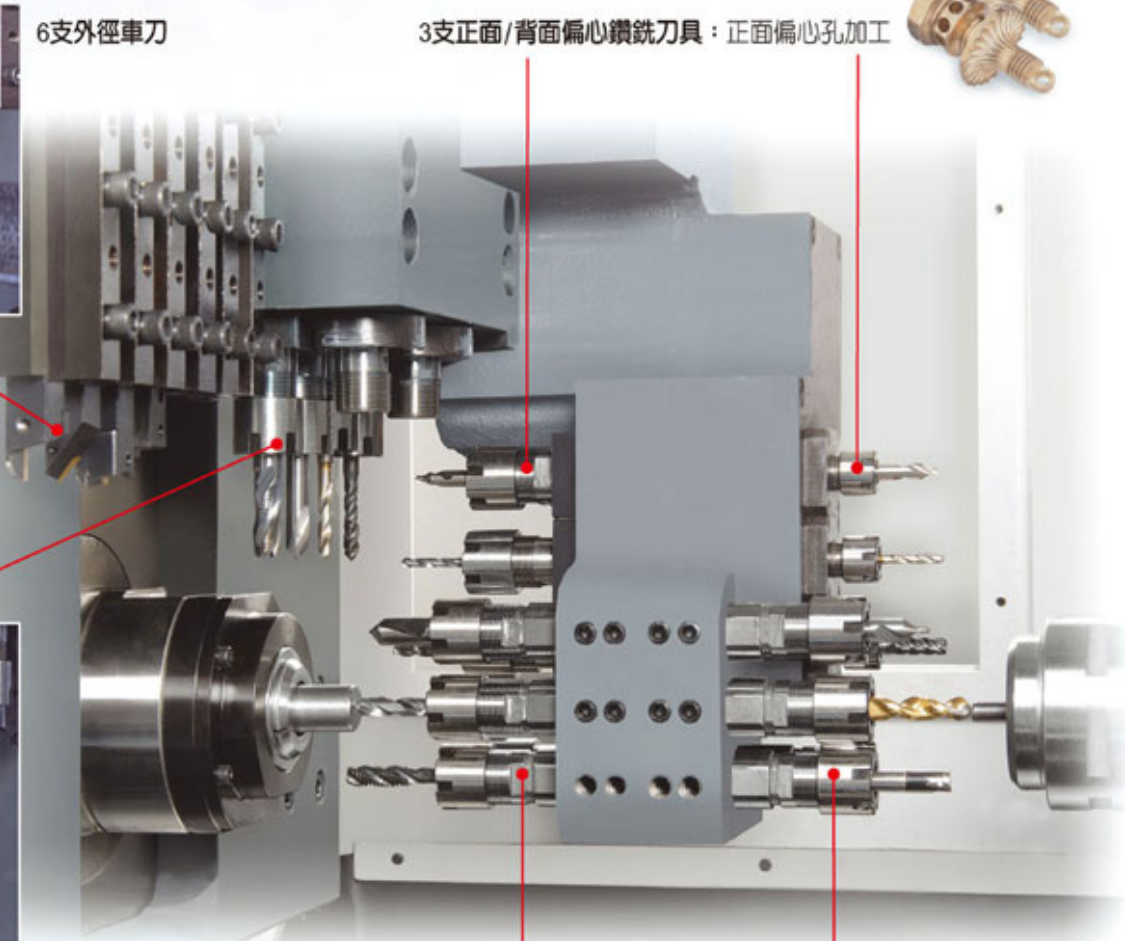

4支正面/背面固定式內徑刀具

3支正面/背面偏心鑽銑刀具：正面偏心孔加工







MODEL: 20 / 20B / 20CS / 20CSB ¥ 32 / 32B / 32CS / 32CSB

**高性能的刀具系統，符合多樣化加工需求！**

刀具系統圖：

○ 外徑車刀 ○ 側鑽 ○ 正面ID ○ 正面鑽 ○ 背面ID ○ 背面鑽

DIAMOND 20/32	DIAMOND 20B/32B	DIAMOND 20CS/32CS	DIAMOND 20CSB/32CSB
6支 外徑車刀 4支 固定式內徑刀	6支 外徑車刀 4支 固定式內徑刀 4支 背面內徑刀具	6支 外徑車刀(32型配5支) 4支 固定式內徑刀 6支 側鑽銑刀具 3支 正面鑽銑刀具(選配)	6支 外徑車刀 (32型配5支) 4支 固定式內徑刀 6支 側鑽銑刀具 3支 正面鑽銑刀具 4支 背面內徑刀具 3支 背面鑽銑刀具

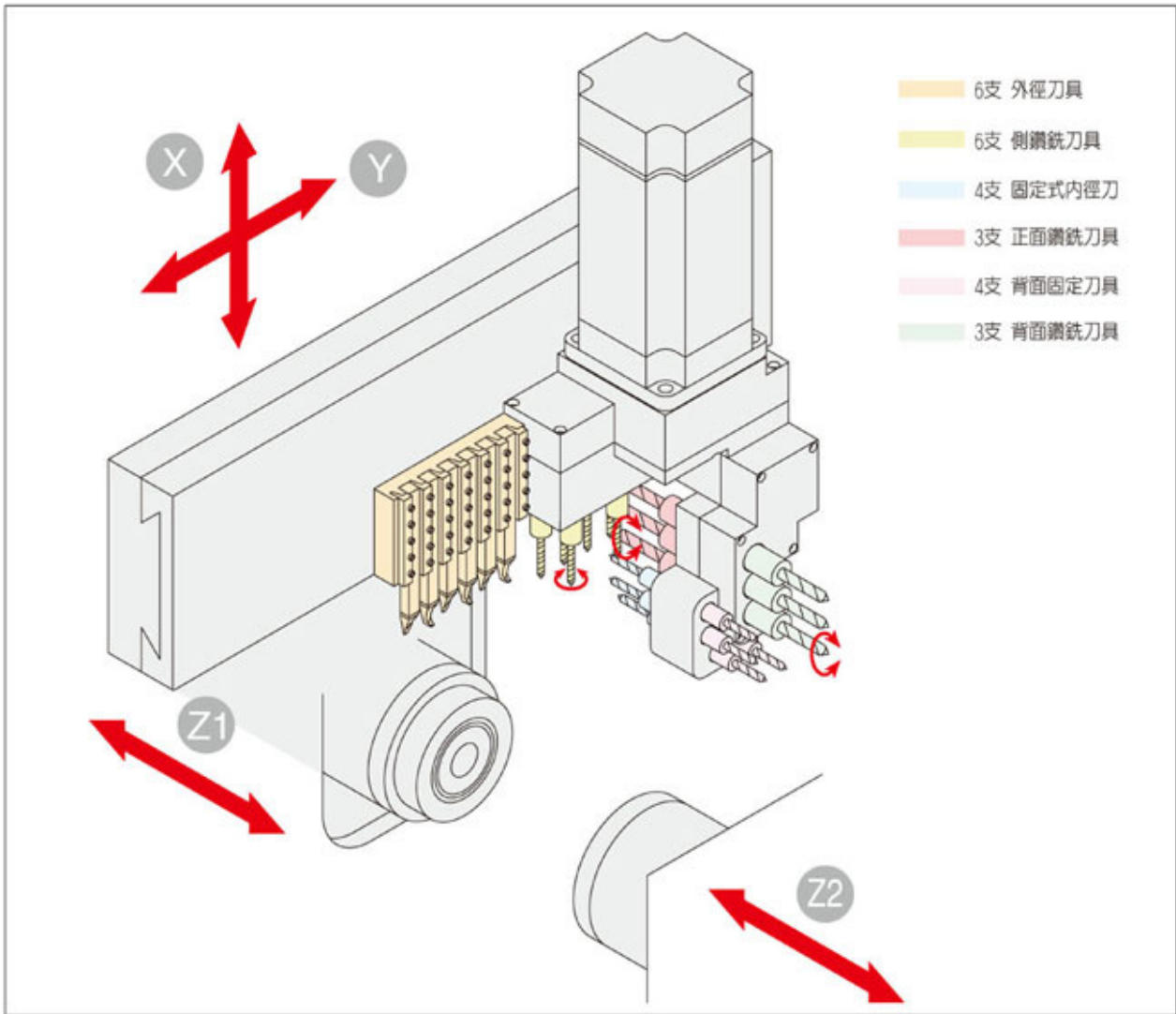

**機械規格：** 因長期研發，機械設計如有變更恕不另行通知。

機型	DIAMOND 20	DIAMOND 20B	DIAMOND 20CS	DIAMOND 20CSB
加工範圍	最大加工外徑	Ø20mm	Ø20mm	Ø20mm
	一次夾夾最大加工長度	250mm	250mm	250mm
	最大鑽孔直徑	14mm	14mm	14mm
	最大攻牙直徑	M10	M10	M10
外徑刀	刀具數	6	6	6
	刀具尺寸	□ 12x12x100	□ 12x12x100	□ 12x12x100
內徑刀	刀具數	4	4	4
	刀具尺寸	10mm(ER16)	10mm(ER16)	10mm(ER16)
側面鑽銼刀	刀具數	—	—	6
	刀具尺寸	—	—	10mm (ER16)
	刀具轉速	—	—	200-6000 rpm
正面鑽銼刀	刀具數	—	—	3
	刀具尺寸	—	—	10mm(ER16)
	刀具轉速	—	—	6000 rpm
背面內徑刀	刀具數	—	4	—
	刀具尺寸	—	10mm(ER16)	—
背面鑽銼刀	刀具數	—	—	3
	刀具尺寸	—	—	7mm(ER11)
	刀具轉速	—	—	6000rpm
主軸	主軸內徑	Ø 21mm	Ø 21mm	Ø 21mm
	主軸轉速	200-10000rpm	200-10000rpm	200-10000rpm
背主軸	背主軸內徑	—	21mm	—
	背主軸轉速	—	7500 rpm	—
	前面出料最大長度	—	80mm	—
快速位移		18M	18M	18M
	主軸馬達	3.7 Kw	3.7 Kw	3.7 Kw
馬達	背面主軸馬達	—	1.5Kw	—
	X1,Y1,Z1軸馬達	0.5Kw	0.5Kw	0.5Kw
	Z2軸馬達	—	0.5Kw	—
	切削馬達	0.18Kw	0.18Kw	0.18Kw
	潤滑油馬達	4W	4W	4W
	側銑馬達	—	—	0.75Kw
	主軸中心高	960mm	960mm	960mm
機械尺寸	重量	2150Kg	2650Kg	2168Kg
	機械尺寸	1588x988x1568	1788x988x1568	1588x988x1568
氣壓	空氣壓力	5kg / cm	5kg / cm	5kg / cm
	空氣量	10L/min.	10L/min.	10L/min.

機型	DIAMOND 32	DIAMOND 32B	DIAMOND 32CS	DIAMOND 32CSB
加工範圍	最大加工外徑	Ø33mm	Ø33mm	Ø33mm
	一次夾夾最大加工長度	250mm	250mm	250mm
	最大鑽孔直徑	26mm	26mm	26mm
	最大攻牙直徑	M12	M12	M12
外徑刀	刀具數	6	6	5
	刀具尺寸	□ 16x16x120	□ 16x16x120	□ 16x16x120
內徑刀	刀具數	4	4	4
	刀具尺寸	13mm(ER20)	13mm(ER20)	13mm(ER20)
側面鑽銼刀	刀具數	—	—	6
	刀具尺寸	—	—	13mm (ER20)
	刀具轉速	—	—	200-6000 rpm
正面鑽銼刀	刀具數	—	—	3
	刀具尺寸	—	—	13mm(ER20)
	刀具轉速	—	—	6000 rpm
背面內徑刀	刀具數	—	4	—
	刀具尺寸	—	13mm(ER20)	—
背面鑽銼刀	刀具數	—	—	3
	刀具尺寸	—	—	10mm(ER16)
	刀具轉速	—	—	6000rpm
主軸	主軸內徑	Ø 36mm	Ø 36mm	Ø 36mm
	主軸轉速	200-8000rpm	200-8000rpm	200-8000rpm
背主軸	背主軸內徑	—	33mm	—
	背主軸轉速	—	6000 rpm	—
	前面出料最大長度	—	80mm	—
快速位移		18M	18M	18M
	主軸馬達	5.5 Kw	5.5 Kw	5.5 Kw
馬達	背面主軸馬達	—	1.5Kw	—
	X1,Y1,Z1軸馬達	0.5Kw	0.5Kw	0.5Kw
	Z2軸馬達	—	0.5Kw	—
	切削馬達	0.55Kw	0.55Kw	0.55Kw
	潤滑油馬達	4W	4W	4W
	側銑馬達	—	—	0.75Kw
	主軸中心高	960mm	960mm	960mm
機械尺寸	重量	2270Kg	2770Kg	2288Kg
	機械尺寸	2200x1140x1568	2550x1140x1568	2200x1140x1568
氣壓	空氣壓力	5kg / cm	5kg / cm	5kg / cm
	空氣量	10L/min.	10L/min.	10L/min.

**機械配件：**

項目	20	20B	20CS	20CSB
主軸5°定位	◎	◎	◎	◎
工件切斷檢測	◎	◎	◎	◎
冷卻系統	◎	◎	◎	◎
工作燈	◎	◎	◎	◎
收料器	◎	◎	◎	◎
固定式套筒	◎	◎	◎	◎
同期迴轉套筒	OP	OP	◎	◎
側銑軸	—	—	◎	◎
背面主軸	—	◎	—	◎
正面鑽孔機	—	—	OP	◎
背面鑽孔機	—	—	—	◎
CF軸	—	—	OP	OP
粗料套筒 (最大加工長度=材料外徑 x 3)	OP	OP	OP	OP
鐵屑機/鐵屑桶	OP	OP	OP	OP

(◎ 標準配件 — 無 OP 選擇配件)

項目	32	32B	32CS	32CSB
主軸5°定位	◎	◎	◎	◎
工件切斷檢測	◎	◎	◎	◎
冷卻系統	◎	◎	◎	◎
工作燈	◎	◎	◎	◎
收料器	◎	◎	◎	◎
同期迴轉套筒	◎	◎	◎	◎
側銑軸	—	—	◎	◎
背面主軸	—	◎	—	◎
正面鑽孔機	—	—	OP	◎
背面鑽孔機	—	—	—	◎
CF軸	—	—	OP	OP
粗料套筒 (最大加工長度=材料外徑 x 3)	OP	OP	OP	OP
鐵屑機/鐵屑桶	OP	OP	OP	OP

(◎ 標準配件 — 無 OP 選擇配件)



**富格蘭科技有限公司**  
POLY GIM MACHINERY CO., LTD.